

Adoucisseur North Star® 30 litres



Réf. NSC 40UD

Adoucisseur haute performance de 30 litres de résine conçu pour de fortes consommations d'eau, idéal de petites collectivités, PME/PMI.

Adoucisseur monobloc, facile à installer et très économe en eau et en sel, capable de traiter plus de 7m³ d'eau entre 2 régénérations.

- Hauteur totale : 124 cm / diamètre bac à sel : 46,5 cm
- Régénérations ajustées aux consommations d'eau adoucie
- Faibles consommations de sel et d'eau
- Système by-pass intégré



Les avantages North Star®

- Qualité du 1^{er} fabricant mondial
- Facilité d'installation
- Régénération volumétrique ajustée aux besoins réels du foyer*
- Bac à sel dit «sec»
- Maintien des données programmées en cas de coupure de courant
- **MISE EN SERVICE INCLUSE**

N° Indigo 0 820 888 910

Les adoucisseurs North Star® sont fournis avec :

- **LE KIT BY-PASS**
- le transformateur 24V
- le tuyau d'évacuation
- la rupture de charge



* Capacité variable ET saumurage proportionnel

Données techniques

		North Star® 30 litres
Volume de résine	litres	30
Capacité moyenne d'échange	°fm ³	144
Consommation moyenne de sel par régénération	kg	2,5
Débit de service	m ³ /h	2,3
Connexion	pouces	1"1/4
Pression d'alimentation (mini - maxi)	bars	1,4 - 8,6
Alimentation électrique	V/Hz	24V - 50Hz
Dimension entrée-sortie	pouces	1
Limite de température de l'eau à traiter (mini - maxi)	°C	4 - 49
Référence		NSC 40UD

* Grâce au système de régénération à capacité variable et saumurage proportionnel, les adoucisseurs North Star® régénèrent en eau adoucie en fonction des besoins réels du foyer. La consommation de sel et d'eau varie à chaque régénération permettant des économies considérables d'eau et de sel.

Dimensions et Garanties

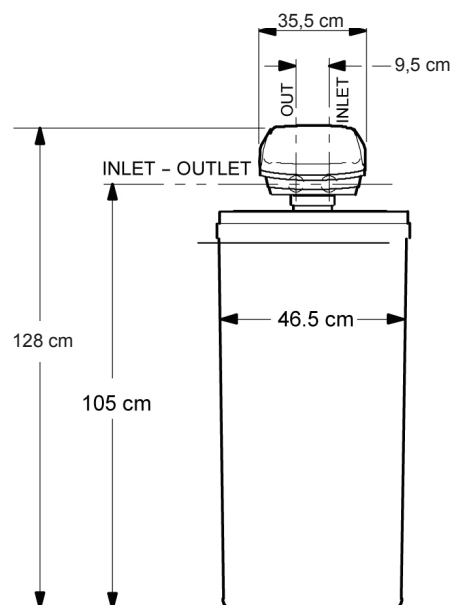

Bac à sel et
bouteille de
résine



Corps de vanne



Platine électronique

Installation

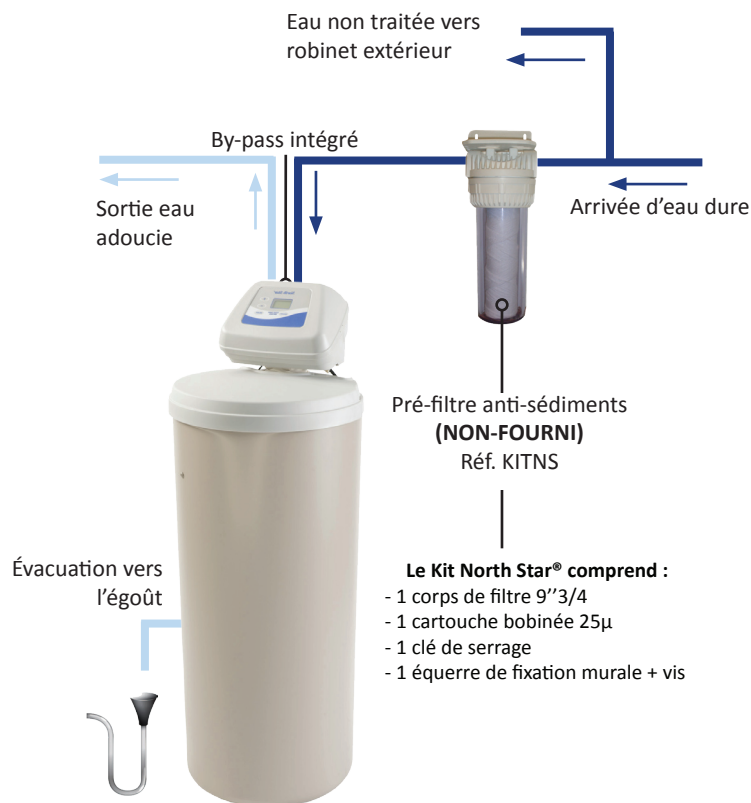

Le Kit North Star® comprend :

- 1 corps de filtre 9"3/4
- 1 cartouche bobinée 25µ
- 1 clé de serrage
- 1 équerre de fixation murale + vis